

SÄKERHETSMEDDELANDE (SM)

Delgivningsätt: Anslås: Personlig kvittens:
Informationsförvaltare: Åke Filubelli 070-287 2124
Granskad av: Karl-Johan Simes/Lars Dahlin
Fastställd av: Hans Höwitz
Gäller fr.o.m: 2021-03-10
Gäller t.o.m: 2021-03-30
Ärendenr: TN 2014-0594
Tillämpningsområde: Tunnelbana 1
Till: Berörda avdelnings-, sektions- och gruppchefer inom TF.
Berörda entreprenörer.
All personal med behörighet enligt Tri Tub.

Huvudsignalmarke sätts tillfälligt upp vid TCE pfd 1.

I samband med arbeten på Söderströmsbron så kommer förlängda arbetspass att ske, vilket innebär att trafiken är avstängd vardagsnätter mellan kl. 23:00-05:00 under perioden 10–30/3 på sträckan Slussen – T-centralen (TCE).

Södergående trafik på tunnelbana 1 (tub 1) tas in på motspår och vänder vid TCE pfd 1. Med anledning av detta kommer ett huvudsignalmarke (nummer 138) att sättas upp vid TCE pfd 1, södra plattformsånden enligt bifogad skiss.

Detta görs för att skapa en begränsningspunkt på tub 1 och tydliggöra hur långt sträckan ska trafikeras på en plats där det annars saknas en signal.

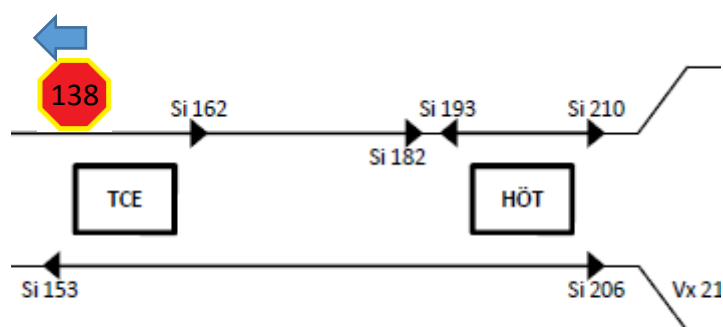

Hans Höwitz
Stf Säkerhetsdirektör
Trafikförvaltningen